



ARES 3 Multifunktionskabine mit Dampfbad / *Kabina wielofunkcyjna z sauną parową*

Ares 3

ESG 6 mm zertifiziert nach
Szkló bezpieczne hartowane 6 mm,
zgodne z normami

European Standards UNI EN 14428

PROFILE CHROM, ESG-KLAR
PROFILE CHROMOWE

Code/Kod: ARES3-1KA	=	ARES3-1K	+	A		
Zusammensetzung der Bestellnummer: Przykład zamówienia - kod:		ARES3-1K	A	P	Q	T

Mischer <i>Bateria</i>	Mass <i>Wymiary</i> (cm)	Einstiegsbreite <i>Szerokość wejścia</i> (cm)	Code <i>Kod</i>	Wahl des Dekors <i>Kolory wykończeń</i>	Preis <i>Cena</i>
---------------------------	--------------------------------	---	--------------------	--	----------------------

Ares 3 - Multifunktionskabine mit Dampfbad / Kabina wielofunkcyjna z sauną parową

Wandmontage
Wersja przyścienna

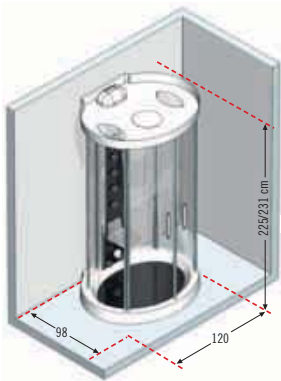

VERSION CROMOLIGHT PLUS / WERSJA Z CHROMOTERAPIĄ				A	P	Q	T
HÖHE DUSCHTASSE 10 CM / Z BRODZIKIEM H 10 CM				Weiß <i>Biały</i>	Esche <i>Jesion</i>	Eiche <i>Dąb</i>	Teak
THERMOSTATMISCHER <i>BATERIA</i> TERMOSTATYCZNA	120 x 98 H 225	85	ARES3-1K				
HÖHE DUSCHTASSE 16 CM / Z BRODZIKIEM H 16 CM							
THERMOSTATMISCHER <i>BATERIA</i> TERMOSTATYCZNA	120 x 98 H 231	85	ARES3P-1K				

STANDARDAUSSTATTUNG: Dach, Rückenmassagedüsen, Belüftungsventil, Handbrause, Klappsitz aus HPL in verschiedenen Dekoren, Ablage, Bodenplatte aus HPL in verschiedenen Dekoren, Sauna Plus (1 Aroma- und Dampfdispenser, Radio FM RDS Stereo, MP3 Anschluss, Farblicht), Touch Screen Fernbedienung

WYPOSAŻENIE STANDARDOWE: Daszek, Regulowany hydromasaż pionowy, Deszczownica, Słuchawka, Składane siedzisko z tworzywa HPL wykończone drewnem, Pólecza, Brodzik z podłogą z tworzywa HPL wykończona drewnem, Sauna plus (sauna parowa, aromaterapia, radio FM RDS stereo, podłączenie do MP3, chromoterapia), Zdalne sterowanie w pilocie z dotykowym ekranem

Eckmontage
Wersja narożna

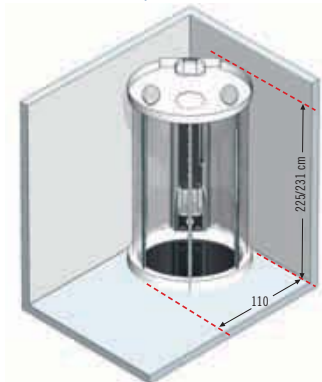

SONDERAUSSTATTUNG / OPCJONALNIE

KIT FÜR ECKMONTAGE ZESTAW OPCJONALNY DO MONTAŻU NAROŻNEGO	ARKAN1		
--	---------------	--	--

Ausstattung auf S. 30, Technische Skizzen auf S. 32. / Wyposażenie patrz str. 30, Rysunki techniczne patrz str. 32.

Technische Daten / Dane techniczne

Glas Szkło

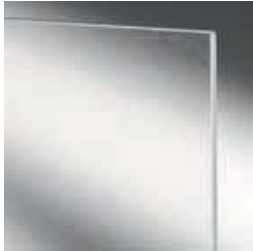

ESG-Klar
Szkło przezroczyste

Profilfarben Kolory Profili



Silber
Srebrny

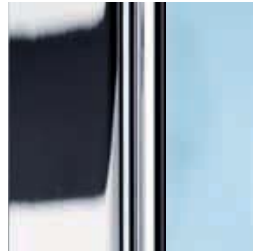

Chrom
(nur für Ares 3 / tylko dla Ares 3)

Beschichtungen Technologia



ANTIKALKBESCHICHTUNG

Kalkbildungshemmende und antibakterielle Beschichtung für pflegeleichte Reinigung und lange Haltbarkeit.

POWŁOKA ANTIKALK

Zawsze błyszczące i łatwe w pielęgnacji szkło. Działanie hamujące rozwój kamienia i bakterii.



CHROM

Null Emission Produktionsprozess, 100% umweltfreundlich. Kalkabweisend, antibakteriell, ökologischer Dauerglanz.

TECHNOLOGIA PROFILE CHROM

Zintegrowany proces produkcji bez zanieczyszczeń w 100% przyjazny dla środowiska.

Chrom o długotrwałym i pięknym połysku bez kamienia i bakterii.

HPL Dekore (nur Ares 3)

Wersje wykończeń (tylko Ares 3)



Weiß
Biały



Esche
Jesion



Eiche
Dąb



Teak

Das HPL Laminat ist ein Material mit einer sehr resistenten Oberfläche gegen Kratzer, Abnutzung, Wasser und Hitze. Das Laminat ist leicht zu reinigen und daher ideal für die Verwendung im Badezimmer.

Laminat wysokociśnieniowy jest materiałem o bardzo wysokiej odporności na zarysowania i ścieranie. Wykazuje odporność również na działanie wody i wysokiej temperatury. Łatwy do czyszczenia i doskonale nadaje się tam, gdzie higiena jest bardzo istotna np. w łazience.

Ausstattung Wyposażenie



Dach mit Farblicht, Belüftungsventil, Kopfbrause, 2 Lautsprecher
Daszek z oświetleniem, deszczownica, kaskada, odpowietrznikiem i 2 głośnikami



Elektr. Bedienpaneel (nur für Ares 1)
Panel elektroniczny (tylko dla Ares 1)



Touch Screen Fernbedienung (nur für Ares 3)
Zdalne sterowanie w pilocie z dotykowym ekranem (tylko dla Ares 3)



Flexibler Abflussschlauch (nicht im Lieferumfang)
Elastyczny wąż odpływowy (opcjonalnie)



Aromadispenser für Duftessenzen
Rozpylacz zapachów

Code/Kod	€	Zł
RISCCAB		

ARES 3

WANDMONTAGE / WERSJA PRZYŚCIENNA

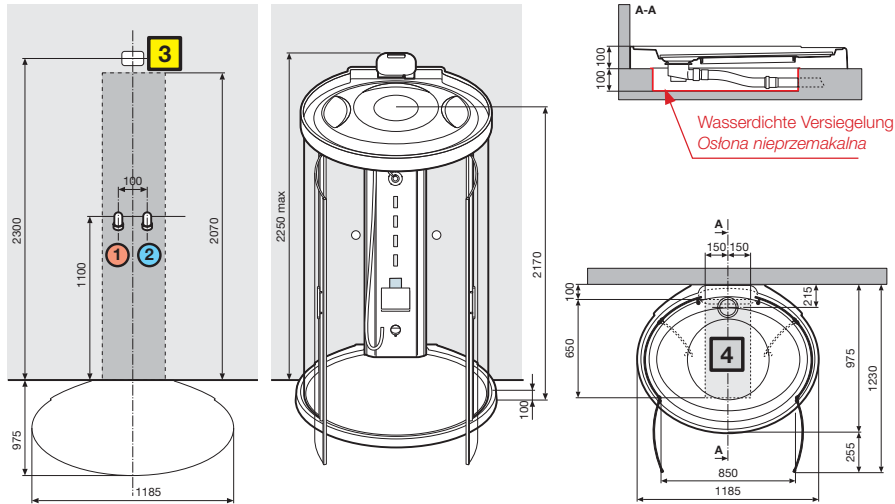

ECKMONTAGE / WERSJA NAROŻNA

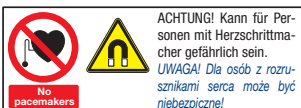
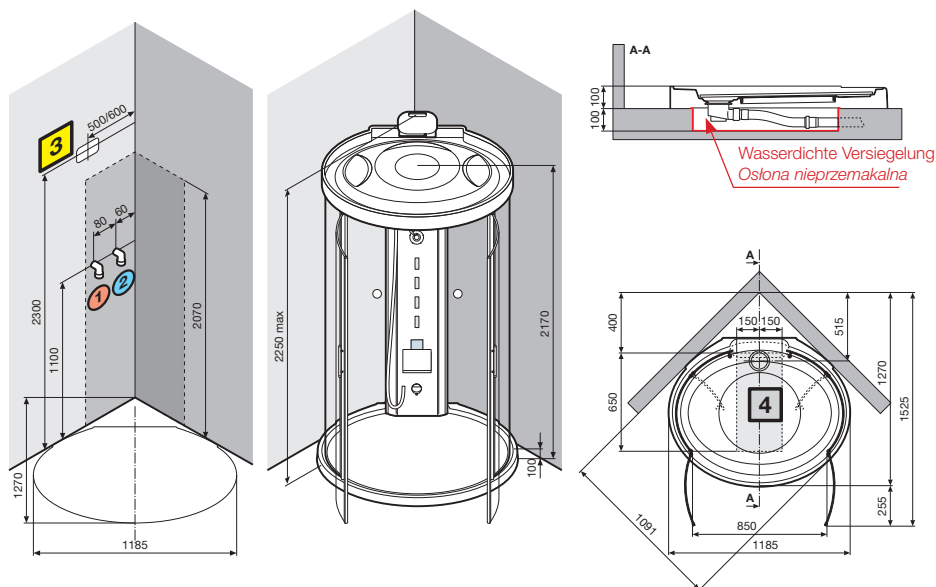

ACHTUNG! Kann für Personen mit Herzschrittmacher gefährlich sein.
UWAGA! Dla osób z rozrusznikami serca może być niebezpieczne!

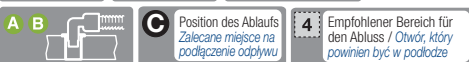

Vor der elektrischen Anlage der Multifunktionskabine muss ein 30mA Differentialschalter mit allpoliger Schaltereinheit eingebaut werden, mit einer Mindestöffnung der Kontakte von mindestens 3 mm.
Zainstalować przed montażem wyłącznik różnicowy 30 mA zaopatrzony w wyłącznik dwubiegunowy z minimalnym otwarciem kontaktów 3 mm.

TECHNISCHE EIGENSCHAFTEN

- Optimaler dynamischer Druck 2-5 bar
- Warmwasseranschluss 1/2"
- Kaltwasseranschluss 1/2"
- Syphonanschluss Ø 40 mm

ELEKTRISCHE ANSCHLUSSWERTE

- Spannung 220-230 V
- Frequenz 50/60 Hz
- Max. Leitungsaufnahme: 3300 W
- Nennleistung: 2500 W

OPIS HYDRAULICZNY

- Optymalne ciśnienie dynamiczne 2-5 bar
- Podłączenie ciepłej wody 1/2"
- Podłączenie zimnej wody 1/2"
- Podłączenie syfonu złączką Ø 40 mm

OPIS ELEKTRYCZNY

- Napięcie 220-230 V
- Częstotliwość 50/60 Hz
- Maksymalny pobór mocy: 3300 W
- Moc 2500 W